

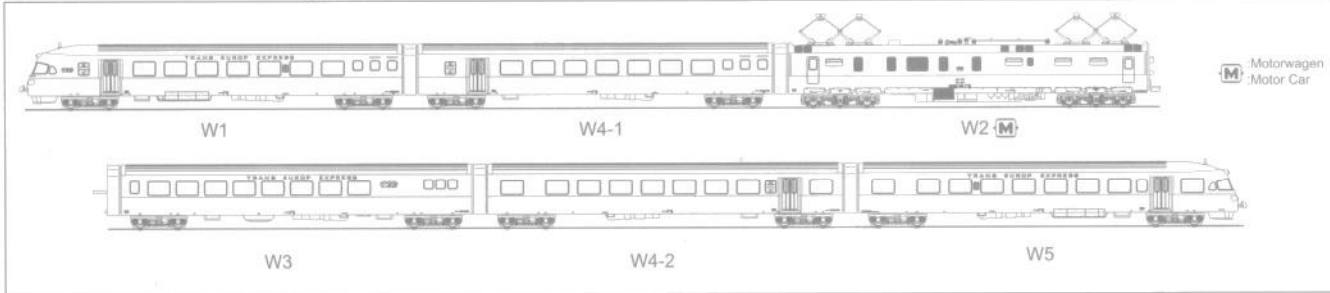

Zugzusammenstellung ■ Model Consist

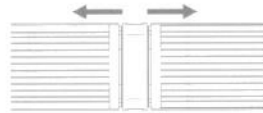

Kuppeln und Entkuppeln ■ How to couple and uncouple

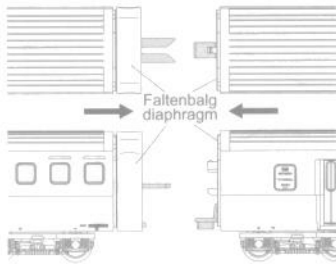

Zum Entkuppeln ziehen Sie die Wagen auseinander.
To uncouple, pull the cars straight apart.

Beim Kuppeln müssen Kupplung und Faltenbalge horizontal sein.
When coupling, the diaphragm and coupler should both be horizontal.

* Der Mindestradius beträgt R 192 mm für einfache und R 216 mm für S-Kurven.
* The Minimum Radius is R192mm for a single curve, and R216mm for an S-shape curve.

**Installation der optionalen Innenbeleuchtung (K11209, K112010)
How to install the optional Interior Light Kit (#11-209, 11-210)**

In jeden Wagen, außer dem Wagen W3 kann eine Innenbeleuchtung Installiert werden.
Zur Installation ziehen sie das Oberteil des Wagens nach oben ab.

The optional Interior Light Kit can be installed in any car with the exception of the W3 Wagon (Dining wagon). When installing, separate the body and floor parts by pulling up on the upper body.

Um eine Beleuchtung in den Motorwagen W2 zu installieren lesen Sie bitte zusätzlich die folgenden Hinweise.

When installing lights in the W2 Wagon (Motor wagon), please read the instructions below, as well as the instructions for interior light installation.
For other cars, please read the interior lighting instructions only.

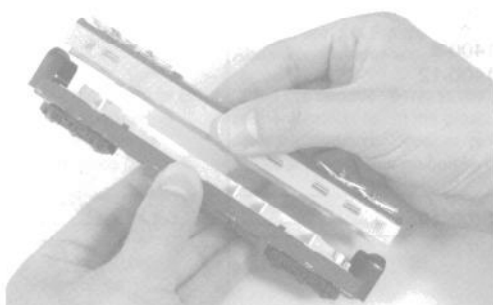

**Installation der Beleuchtung im Motorwagen W2
How to install the interior light to W2 Wagon (Motor Wagon)**

Um die Kontakte zu installieren entfernen Sie den Faltenbalg indem Sie die Kuppelstange etwas nach unten biegen, wie rechts im Bild gezeigt. Nach Installation der Kontakte installieren Sie den Faltenbalg wieder.

When installing the power pick up springs, remove the diaphragm by extending the coupler hook as on the right side photo. After installing the springs, please re-install the diaphragm.

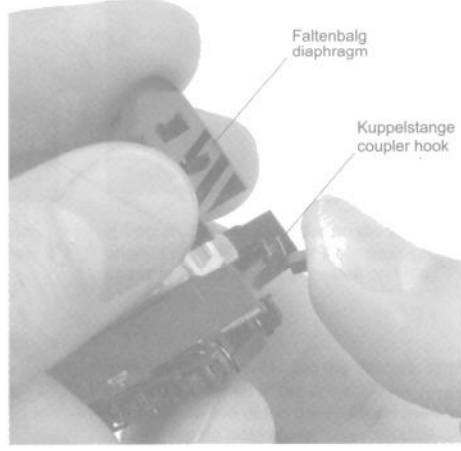

11400-1
11400-6

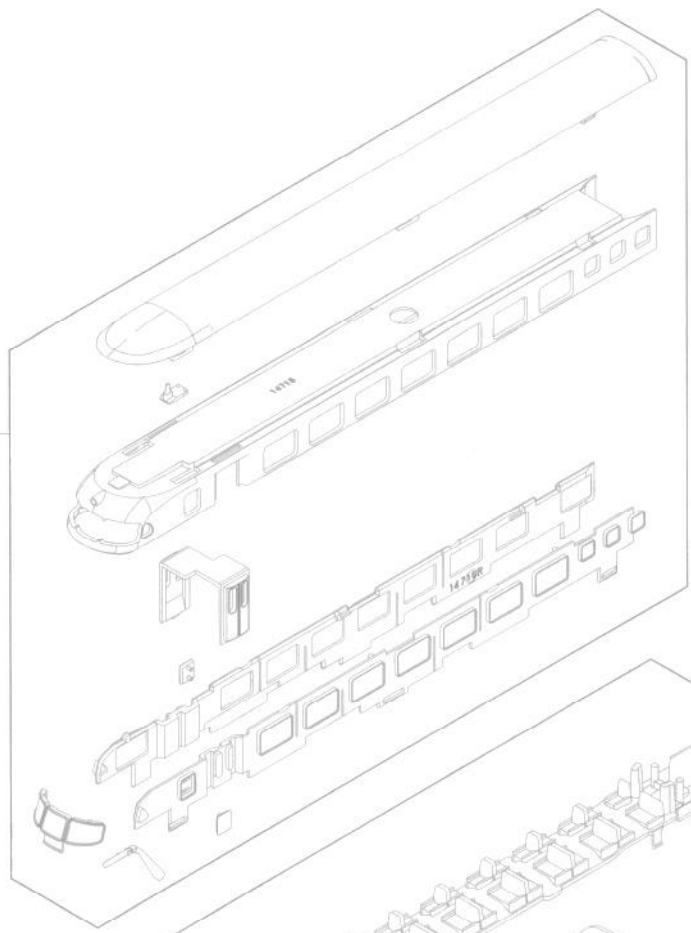

11400-8
11400-12

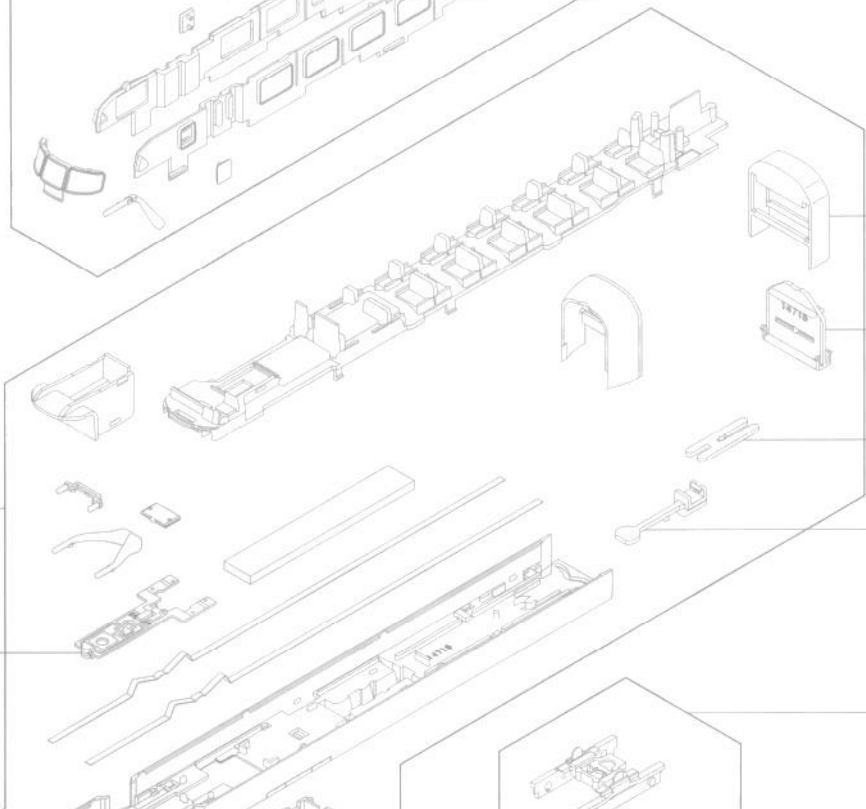

11400-19

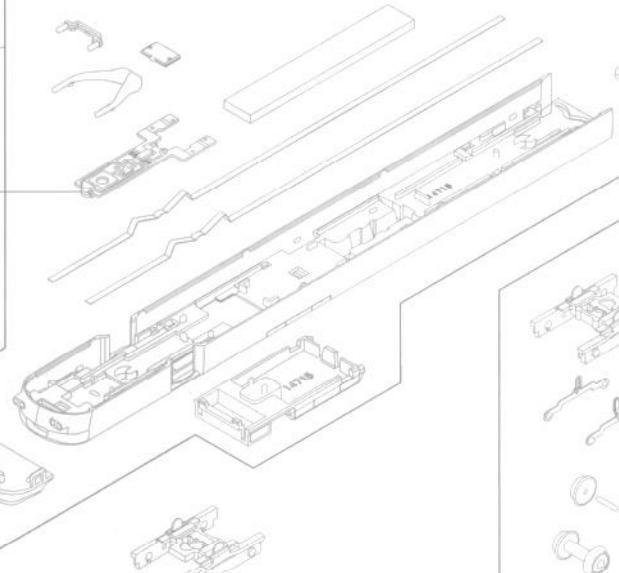

11400-25

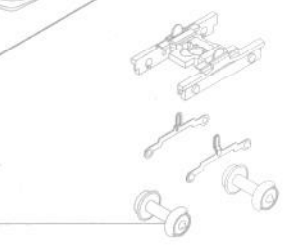

11400-20

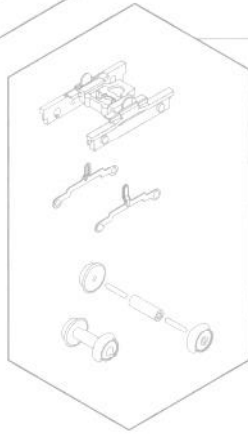

11400-27



11400-29



11400-30



11400-26



11400-13



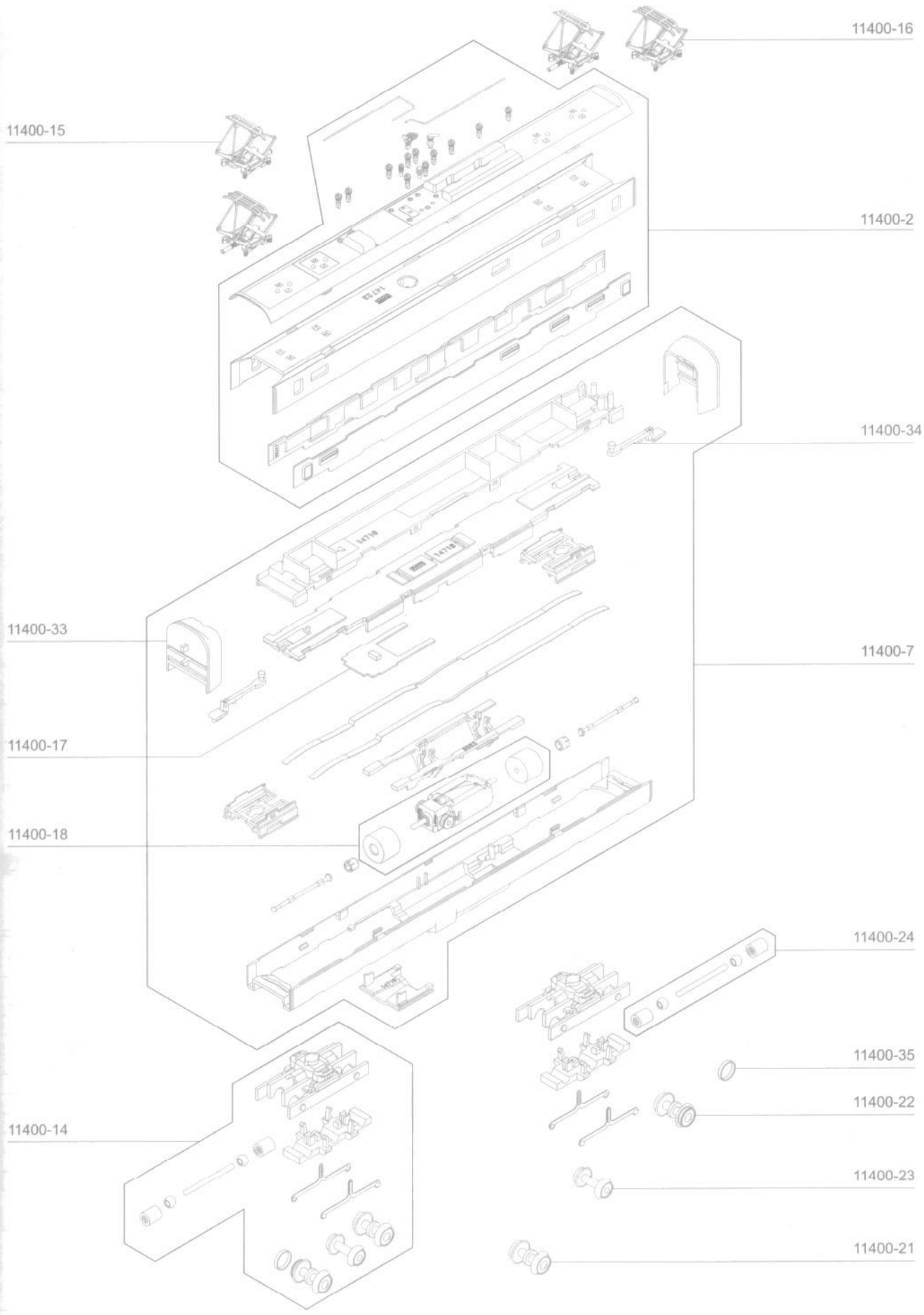

11400-3
11400-4
11400-5

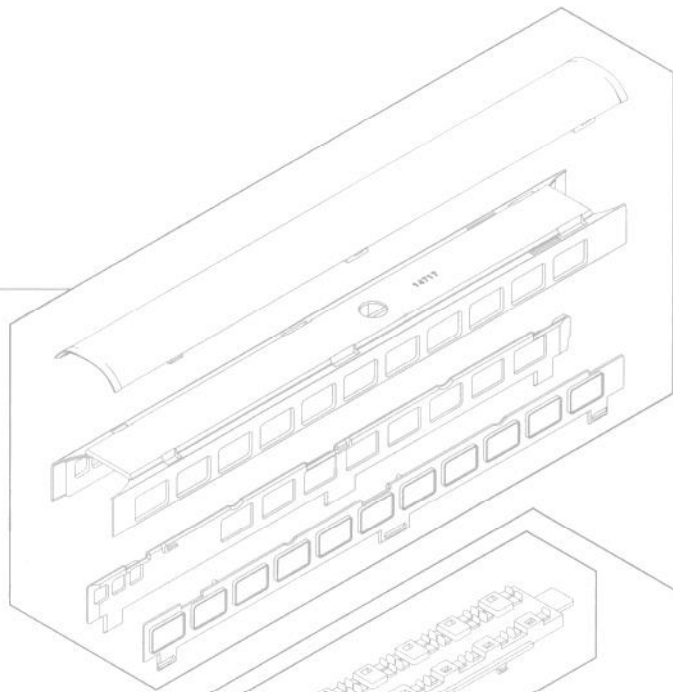

11400-9

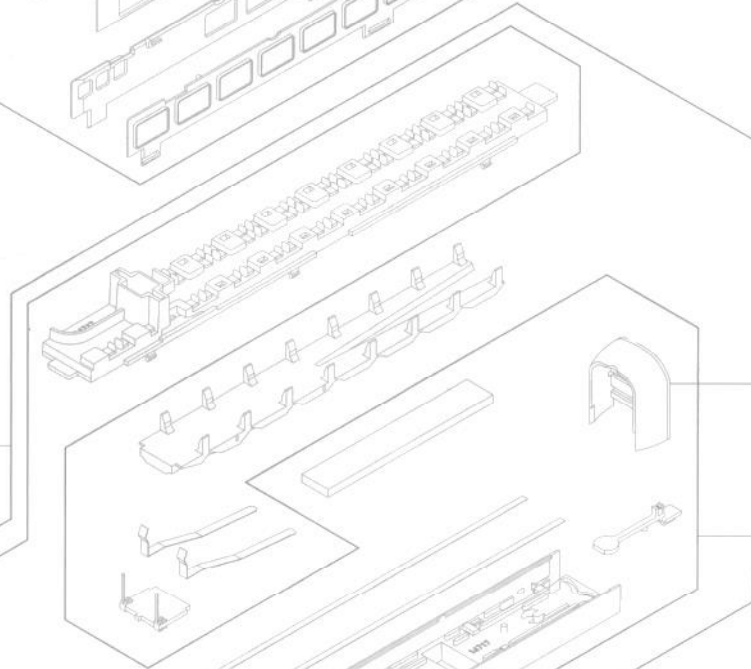

11400-28

11400-10
11400-11

11400-32

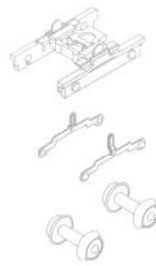
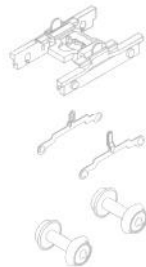
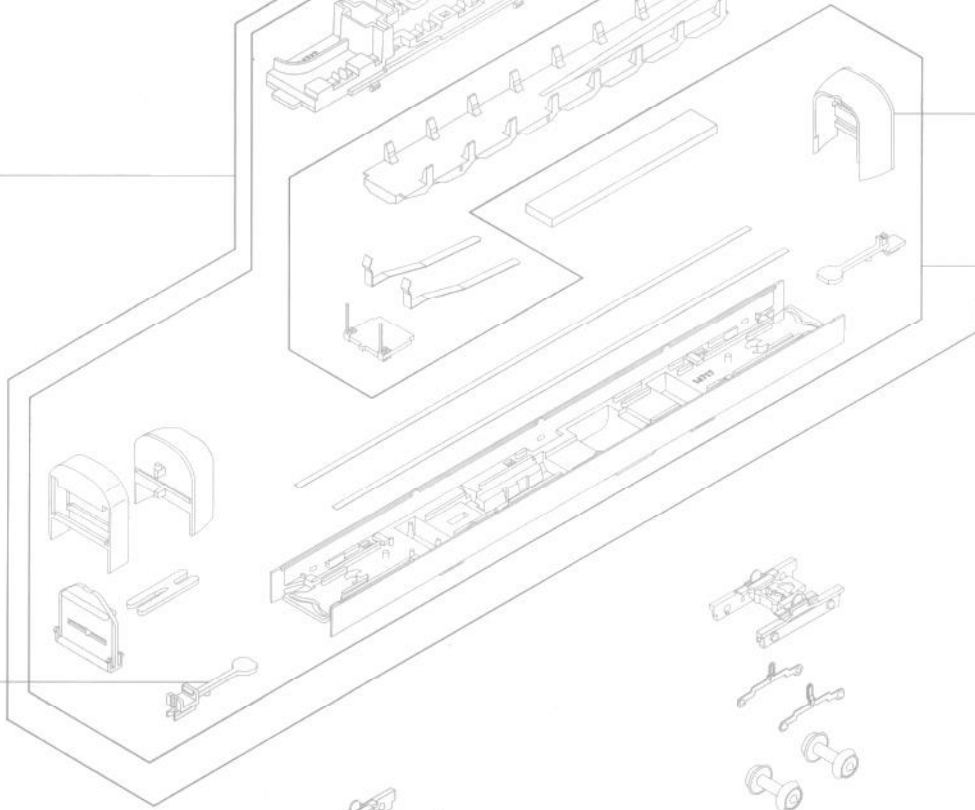

■ Installation der Digitaldecoder ■ How to install DCC decoder

* Bitte achten Sie bei der Installation auf die korrekte Ausrichtung der Decoder, siehe Abbildungen unten.

* When installing the decoder, take care to note the correct orientation of the top, bottom, sides and direction of the decoder. Please refer the photos for alignment.

FR11 Decoder für Innenbeleuchtung (außer Wagen 3) FR11 Decoder for interior light (for all cars except the W3 wagon)

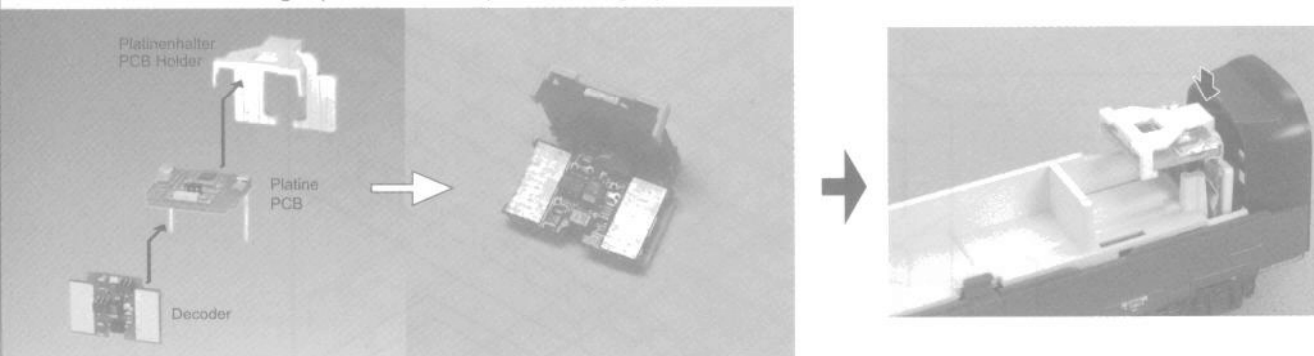

Verbinden sie die Platine mit dem Platinenhalter und dem Decoder. Danach installieren Sie alles zusammen im Wagenende wie in der Abb. gezeigt.
Assemble the light's PCB, PCB Holder, and Decoder, then install them to the interior of the wagon as shown.

FL12 Decoder für Front-und Rücklicht (Wagen 1 und 5) FL12 Decoder for Head/Taillight (for W1 & W5 wagons)

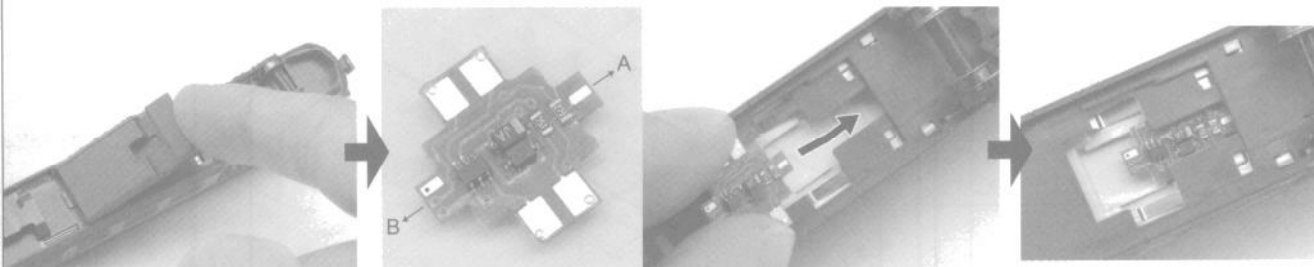

①Entfernen Sie die Abdeckung im Unterboden.

①Remove the Floor Cover at the bottom of the floor.

②Installieren Sie den Decoder wie gezeigt im Wagenboden. Die Seite A oder B bestimmt die Beleuchtung bei Vorwärts oder Rückwärtsfahrt. Installieren Sie die Decoder entsprechend.

②Install the decoder to the front position of the floor with Direction A or B. Depending on the direction, the headlight or taillight will be lit when the wagon goes forward. Please arrange the direction of the decoder as appropriate so that you have proper lighting when the train goes forward.

③Schieben Sie den Decoder wie gezeigt in die richtige Position. Danach bringen Sie die Abdeckung wieder an.

③Set the decoder firmly to the proper position as on the photo. After installation of decoder, put the floor cover back on before use.

EM13 Decoder für Motorwagen (Wagen 2) EM13 Decoder for Motor Wagon (for W2 Wagon)

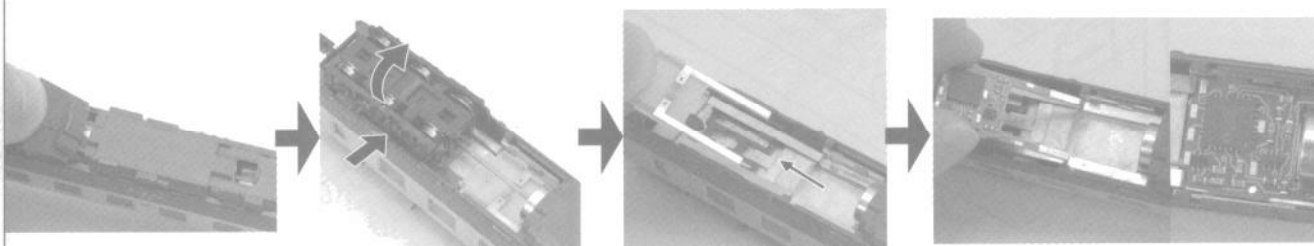

①Entfernen Sie die Abdeckung im Unterboden

①Remove the floor cover.

②Entfernen Sie das angrenzende Drehgestell indem Sie es mit einem Werkzeug vorsichtig abhebeln.

②Remove the truck nearest the floor cover by inserting a screwdriver

③Entfernen Sie die original Platine zwischen Boden und Drehgestell.

③Remove the original PCB between the truck and floor.

④Setzen Sie den Decoder an die Stelle der original Platine, wie in der Abb. gezeigt. Installieren Sie das Drehgestell und die Abdeckung.

④Install the decoder. Set the decoder firmly in place as shown in the photo. After installation of the decoder, put the floor cover back on before use.

